

Код производителя указан на упаковке в соответствии с буквой:
А - ООО «МК БТС», г. Пенза, ул. Карпинского, д/д.99, офис 3
Б - ООО «Мебелони», Пензенская область, г. Пенза, ул. Рябова, стр. 7Д

Инструкция по сборке и эксплуатации мебели

Наборы мебели для спальни

Шкаф купе ШКК-01

02-107.015

Видео инструкция
по сборке шкафа купе



максимальная нагрузка на
вязку или полку - 15 кг.

Габаритные размеры:

1400x2300x650----- 2 створки

1600x2300x650----- 2 створки

1800x2300x650----- 2 створки

2000x2300x650----- 2 створки

2200x2300x650----- 3 створки

2400x2300x650----- 3 створки

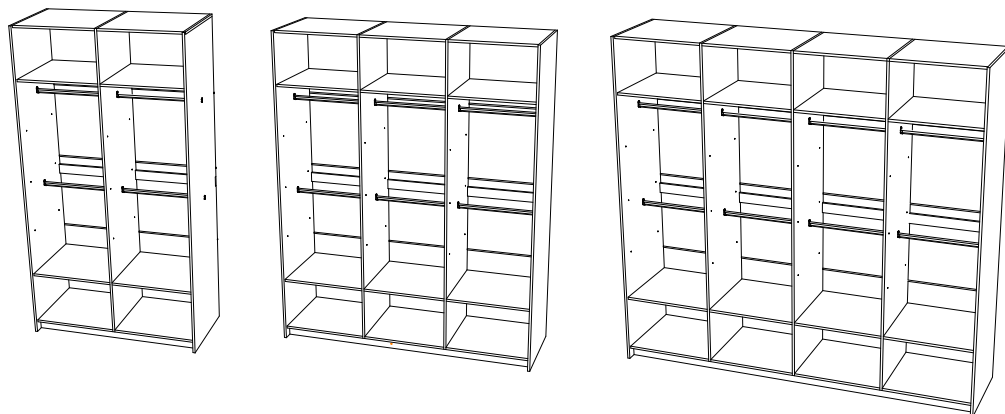

ОБЩИЕ ТЕХНИЧЕСКИЕ УКАЗАНИЯ

Настоятельно рекомендуем перед началом сборки внимательно ознакомиться с данной инструкцией, проверить наличие всех деталей и фурнитуры согласно комплектационным ведомостям, убедиться в их качестве (отсутствие царапин, сколов, вмятин и т.д.) т.к. претензии по количеству комплектующих и качеству изделия после сборки не принимаются

Сборку советуем производить вдвоём на ровной поверхности, в качестве подкладочного материала рекомендуем использовать гофрокартон от упаковок.

Производитель оставляет за собой право вносить изменения не нарушающих внешнего вида и габаритных размеров изделия (замена крепёжной фурнитуры, ножек, ручек и т. д. на аналоги).

Правила эксплуатации

Для длительного сохранения эксплуатационных и эстетических качеств мебели необходимо соблюдать следующие правила по уходу за мебелью во время ее эксплуатации:

- эксплуатировать мебель в сухом, проветриваемом помещении с температурой воздуха от +10 С до +40 С и относительной влажностью воздуха не более 70%
- в процессе эксплуатации мебели возможно ослабление крепёжной фурнитуры - необходимо ее поправлять
- при эксплуатации изделий имеющие декоративные решения в виде стекла или зеркал необходимо помнить, что эксплуатация стекла и зеркал с трещиной сопряжено с риском получения травм. Следует немедленно заменить стекло/зеркало при появлении трещин.
- не допускать скопления влаги на поверхностях изделия во избежание набухания щитов и отклейки кромок
- беречь поверхности от механических повреждений, не ставить на поверхность горячие предметы
- при чистке использовать влажную ткань с применением специальных средств по уходу за мебелью с последующей протиркой поверхностей насухо
- не допускайте попадания на поверхность веществ, таких как растворители, бензин, обезжиривающие средства и др.

Гарантийные обязательства

- Изготовитель гарантирует соответствие мебели требованиям ГОСТ 16371-2014, ТР ТС 025/2012, при соблюдении условий транспортировки, хранения, сборки (для мебели, поставляемой в разобранном виде), эксплуатации.
- Срок службы изделия - 5 лет (при соблюдении условий эксплуатации мебели).
- Гарантийный срок эксплуатации мебели - 24 месяца.

EAC

Наборы мебели для спальни
Шкаф купе ШКК-01
02-107.015

Срок службы изделия - 5 лет
Срок гарантии - 24 месяца

Соответствует требованиям
ТР ТС 025/2012

Производитель в соответствии с буквой
А - ООО «МК БТС», г. Пенза, ул. Карпинского, д/д.99, офис 3
Б - ООО «Мебелони», Пензенская область, г. Пенза, ул. Рябова, стр. 7Д

Дата изготовления _____

Инструкция по сборки универсальная, подходит для всех вариаций шкафа.

Далее указаны возможные наименования упаковок и состав:

Упаковка Боковины				
Поз.	Наименование	Длина	Ширина	Кол-во
Б106	Боковина	2300	588	1
Б107	Боковина	2300	588	1
Пр053	Перегородка	2230	570	1

Упаковка Перегородка				
Поз.	Наименование	Длина	Ширина	Кол-во
Пр053	Перегородка	2230	570	1

Упаковка Вязки 400				
Поз.	Наименование	Длина	Ширина	Кол-во
В080	Вязка	380	570	4
Пл041	Планка	260	380	1
Л078	ЛДВП	556	399	4
Бр013	Брус соединительный	380		3
Т0010	Труба овальная 16 мм. (хром) Фурнитура	374		2

Упаковка Вязки 600				
Поз.	Наименование	Длина	Ширина	Кол-во
В081	Вязка	580	570	4
Пл042	Планка	260	580	1
Л079	ЛДВП	556	599	4
Бр014	Брус соединительный	580		3
Т0011	Труба овальная 16 мм. (хром) Фурнитура	574		2

Упаковка Вязки 800				
Поз.	Наименование	Длина	Ширина	Кол-во
В082	Вязка	780	570	4
Пл043	Планка	260	780	1
Л080	ЛДВП	556	799	4
Бр015	Брус соединительный	780		3
Т0012	Труба овальная 16 мм. (хром) Фурнитура	774		2

Упаковка Створка 700				
Поз.	Наименование	Длина	Ширина	Кол-во
Ств050	Створка	710	563	4

Упаковка Створка 800				
Поз.	Наименование	Длина	Ширина	Кол-во
Ств051	Створка	810	563	4

Упаковка Створка 900				
Поз.	Наименование	Длина	Ширина	Кол-во
Ств052	Створка	910	563	4

Упаковка Створка 1000				
Поз.	Наименование	Длина	Ширина	Кол-во
Ств053	Створка	1010	563	4

Упаковка Цоколь 1400				
Поз.	Наименование	Длина	Ширина	Кол-во
Пл040	Планка	70	452	3
Пл044	Планка	1372	70	2
Проф012	Нижний направляющий профиль	1372		1
Проф018	Верхний ходовой профиль	1372		1
Проф026	Ручка створки	2252		3
Проф025	Профиль П-образный	2252		1
Проф024	Добор	2252		1
Фурнитура				
Комплект роликов 2 двери				
Шпегель				

Упаковка Цоколь 1600				
Поз.	Наименование	Длина	Ширина	Кол-во
Пл040	Планка	70	452	3
Пл045	Планка	1568	70	2
Проф013	Нижний направляющий профиль	1568		1
Проф019	Верхний ходовой профиль	1568		1
Проф026	Ручка створки	2252		3
Проф025	Профиль П-образный	2252		1
Проф024	Добор	2252		1
Фурнитура				
Комплект роликов 2 двери				
Шпегель				

Упаковка Цоколь 1800				
Поз.	Наименование	Длина	Ширина	Кол-во
Пл040	Планка	70	452	3
Пл046	Планка	1768	70	2
Проф014	Нижний направляющий профиль	1768		1
Проф020	Верхний ходовой профиль	1768		1
Проф026	Ручка створки	2252		3
Проф025	Профиль П-образный	2252		1
Проф024	Добор	2252		1
Фурнитура				
Комплект роликов 2 двери				
Шлегель				











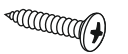

Упаковка Цоколь 2000				
Поз.	Наименование	Длина	Ширина	Кол-во
Пл040	Планка	70	452	3
Пл047	Планка	1968	70	2
Проф015	Нижний направляющий профиль	1968		1
Проф021	Верхний ходовой профиль	1968		1
Проф026	Ручка створки	2252		3
Проф025	Профиль П-образный	2252		1
Проф024	Добор	2252		1
Фурнитура				
Комплект роликов 2 двери				
Шлегель				

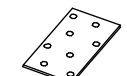
Упаковка Цоколь 2200				
Поз.	Наименование	Длина	Ширина	Кол-во
Пл040	Планка	70	452	3
Пл048	Планка	2168	70	2
Проф016	Нижний направляющий профиль	2168		1
Проф022	Верхний ходовой профиль	2168		1
Проф026	Ручка створки	2252		4
Проф025	Профиль П-образный	2252		2
Фурнитура				
Комплект роликов 3 двери				
Шлегель				





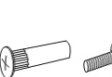





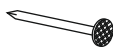

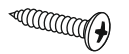
Упаковка Цоколь 2400				
Поз.	Наименование	Длина	Ширина	Кол-во
Пл040	Планка	70	452	3
Пл049	Планка	2368	70	2
Проф017	Нижний направляющий профиль	2368		1
Проф023	Верхний ходовой профиль	2368		1
Проф026	Ручка створки	2252		4
Проф025	Профиль П-образный	2252		2
Фурнитура				
Комплект роликов 3 двери				
Шлегель				

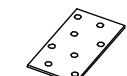
Комплектация фурнитуры по упаковкам:

Упаковка Цоколь 1400\1600\1800\2000

Гвоздь 2x20  20 шт.	Евровинт 6x50  12 шт.	Шуруп 4x25  4 шт.	Шуруп 4x16  58 шт.
Опора подпятник регулируемая  14 шт.	Пластина монтажная  6 шт.	Саморез 4x16 с прессшайбой  43 шт.	Еврокюльч  1 шт.
Шлегель  9 м.п.	Комплект роликов «RP12» 2 створки  1 комп.	Кусок двухстороннего скотча  1 шт.	Стяжка уголок (пластмас)  2 шт.
Стяжка межсекционная D5  3 шт.	Эксцентриковая стяжка  8 компл.	Клей для зеркал  1 шт.	

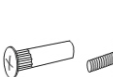
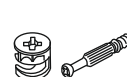
Упаковка Цоколь 2200\2400

Гвоздь 2x20  20 шт.	Евровинт 6x50  12 шт.	Шуруп 4x25  4 шт.	Шуруп 4x16  84 шт.
Опора подпятник регулируемая  18 шт.	Пластина монтажная  9 шт.	Саморез 4x16 с прессшайбой  53 шт.	Еврокюльч  1 шт.
Шлегель  9 м.п.	Комплект роликов «RP12» 3 створки  1 комп.	Кусок двухстороннего скотча  1 шт.	Стяжка уголок (пластмас)  2 шт.
Стяжка межсекционная D5  3 шт.	Эксцентриковая стяжка  8 компл.	Клей для зеркал  1 шт.	

Упаковка Вязки 400\600\800

Гвоздь 2x20  36 шт.	Заглушка технологическая Ф5 молочная  12 шт.	Краб-шайба для гвоздя  16 шт.	Фланец овальный 16 мм.  4 шт.
Футорка для шурупа  3 шт.	Шуруп 4x16  8 шт.	Эксцентриковая стяжка усиленная  12 комп.	Эксцентриковая стяжка двойная  3 компл.

Необходимый инструмент для сборки.

Рекомендуем сборку производить вдвоем.



Качество мебели зависит от качества сборки.
Рекомендуем доверить сборку специалистам.

Уважаемый покупатель!

Убедительная просьба сохранять упаковку до полной сборки изделия!

В случае обнаружения брака/дефекта обязательно сфотографировать выявленный дефект и этикетку на упаковке. На фотографии должно быть четко видно: наименование изделия, дату изготовления и номер бригады. Претензии по качеству без фотографии этикетки не принимаются.

ERIC		Дата изготовления 01.01.2016	Бригада 1
Цвет:	ПС-01 СТОП ПИСЬМЕННЫЙ СОНОМА	Стол	
 X82VT30LY2UW1F 15743-01 00519495 18 0001		Срок службы 5 лет. Гарантия 24 мес. 02-13.008	3

1/1

Сборка створок

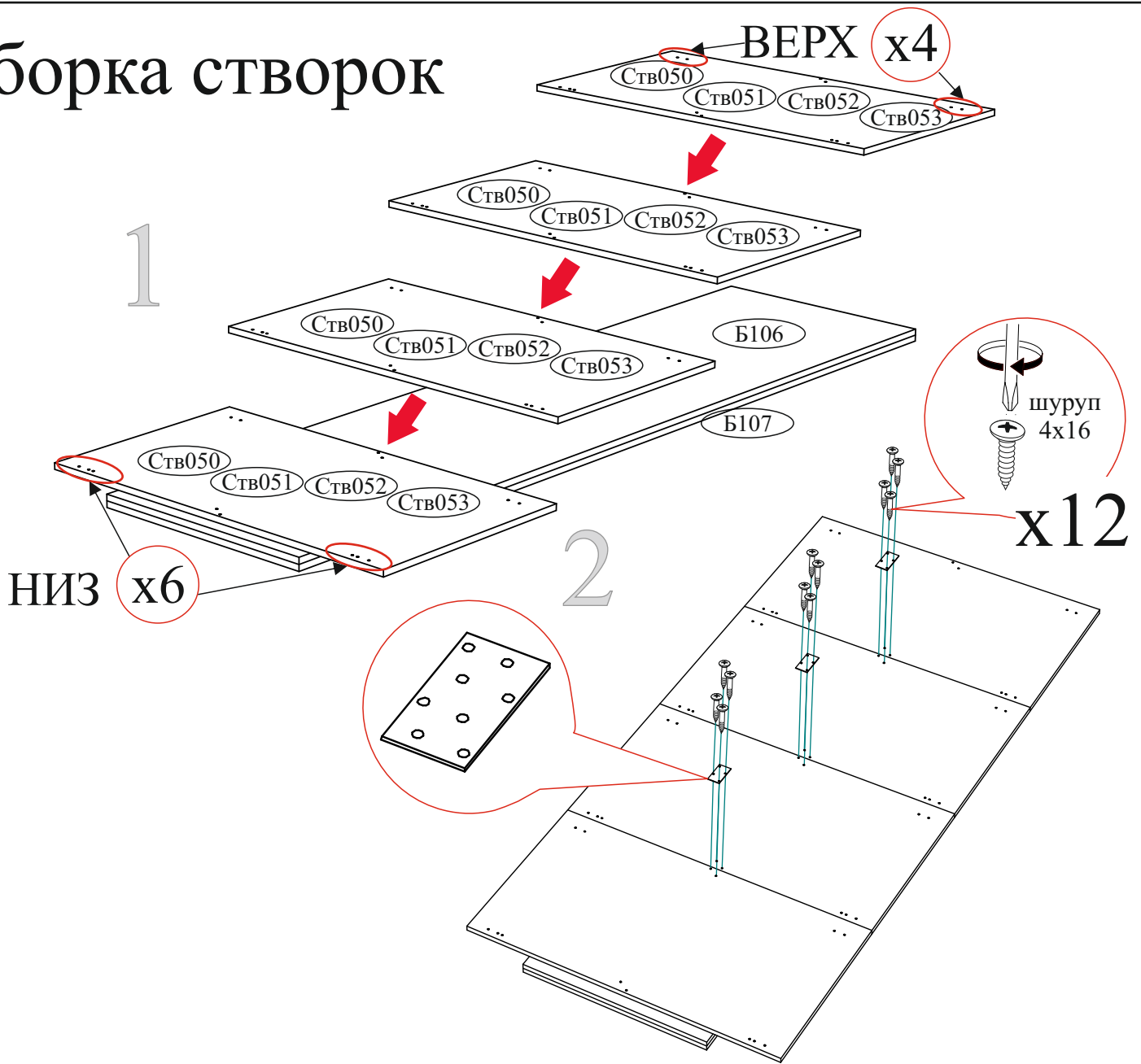

Внутренняя створка

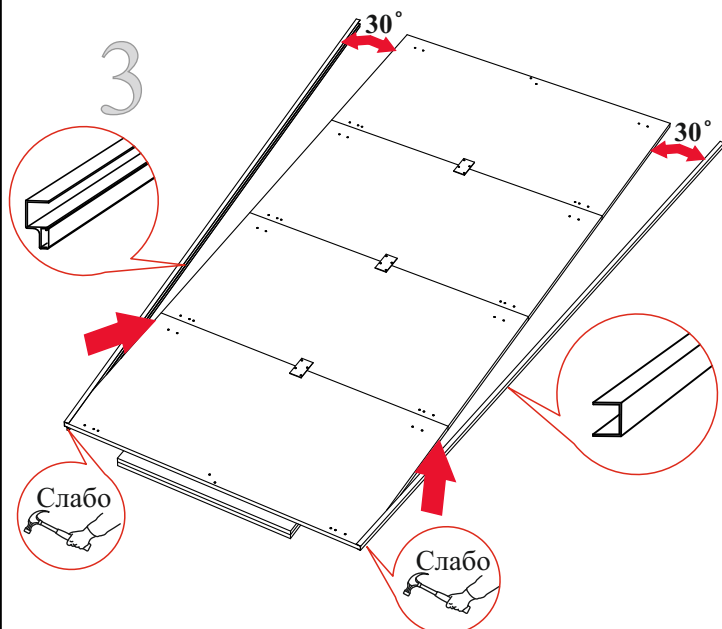

Внешняя створка

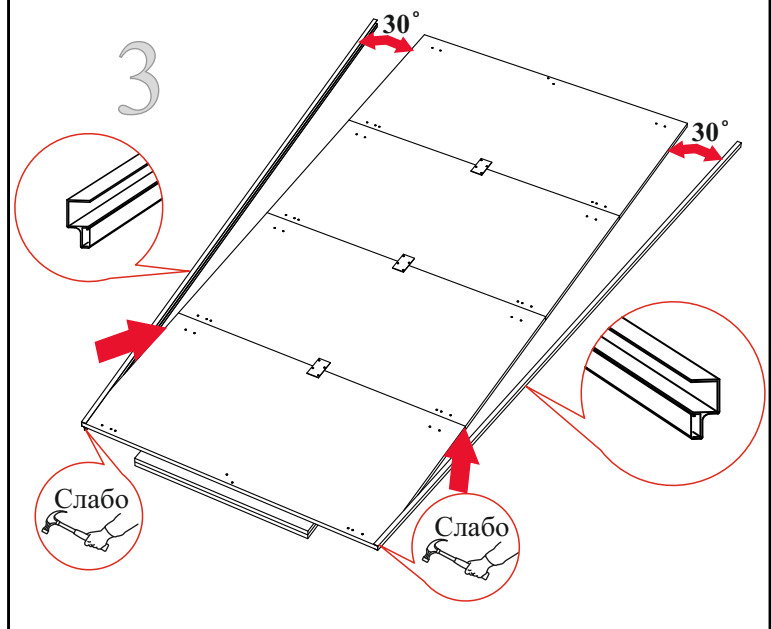

Внутренняя 1+1 Внешняя = Двухстворчатый шкаф

Внутренняя 2+1 Внешняя = Трёхстворчатый шкаф

4

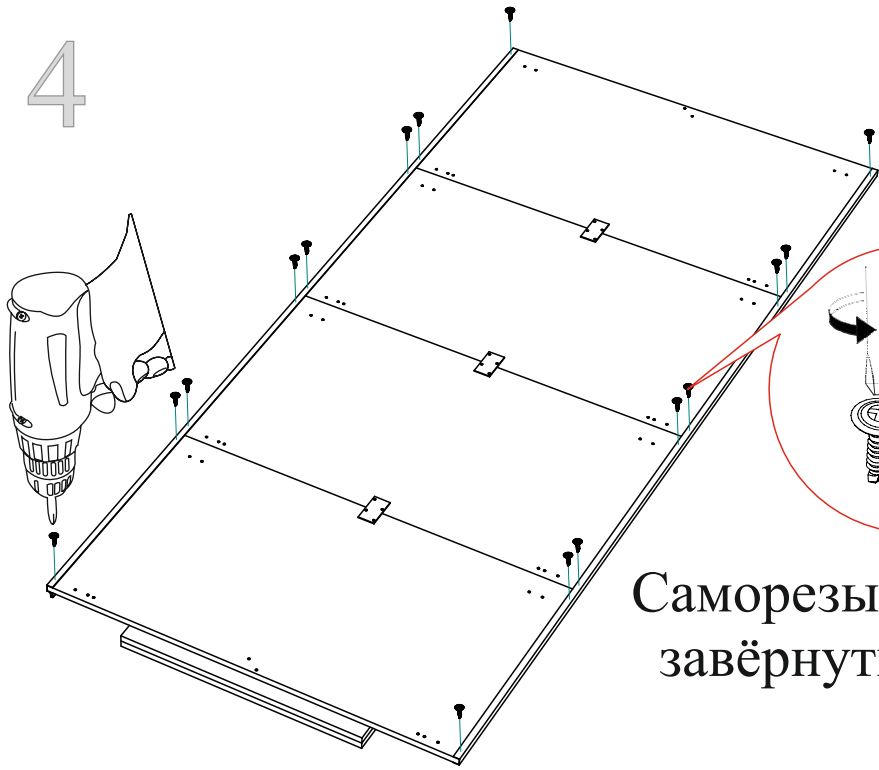

Саморез 4x16 с
пресатайбой

x16

Саморезы должны быть
завёрнутыми до конца

Внутренняя створка

x8



шуруп
4x16

5

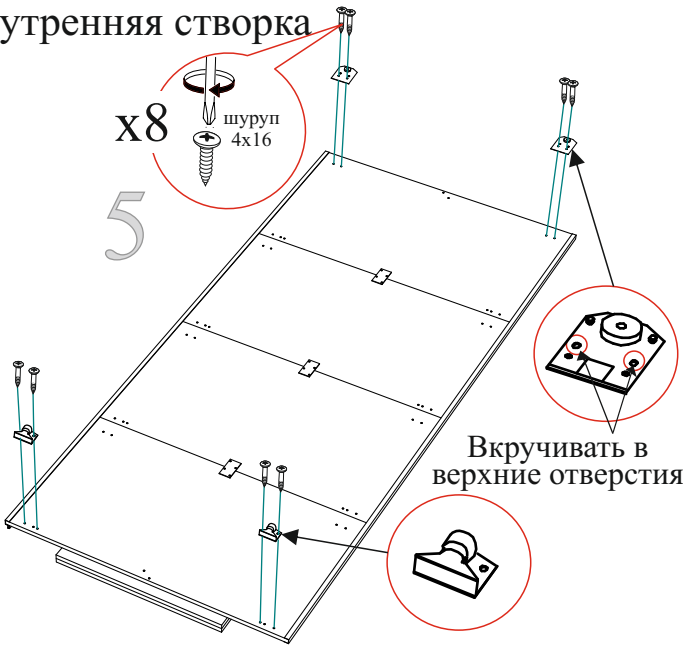

Вкручивать в
верхние отверстия

Внешняя створка

x8



шуруп
4x16

5

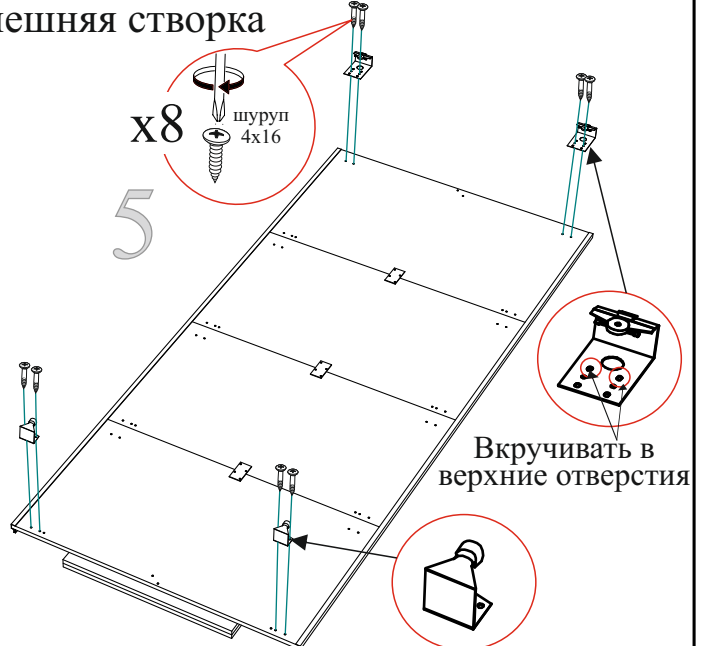

Вкручивать в
верхние отверстия

Внутренняя створка

6

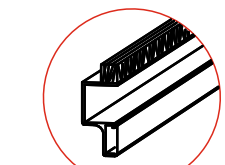

Шлегель

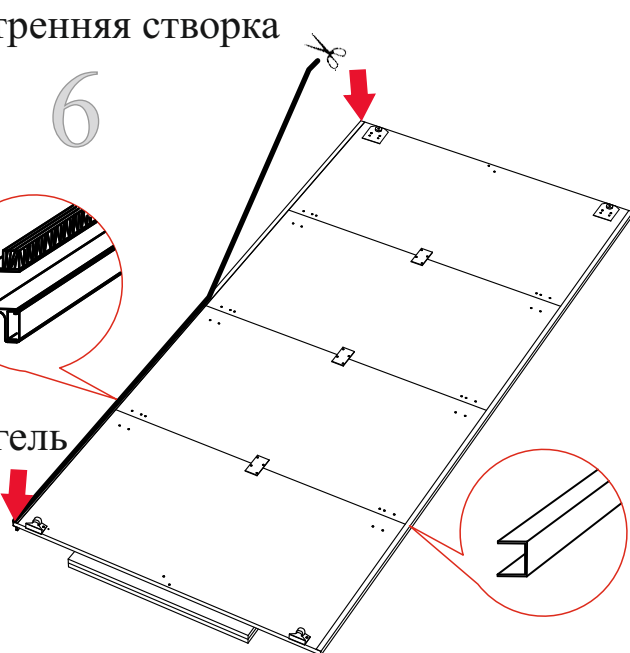

Внешняя створка

6

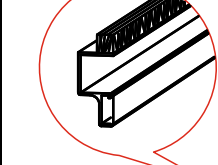

Шлегель

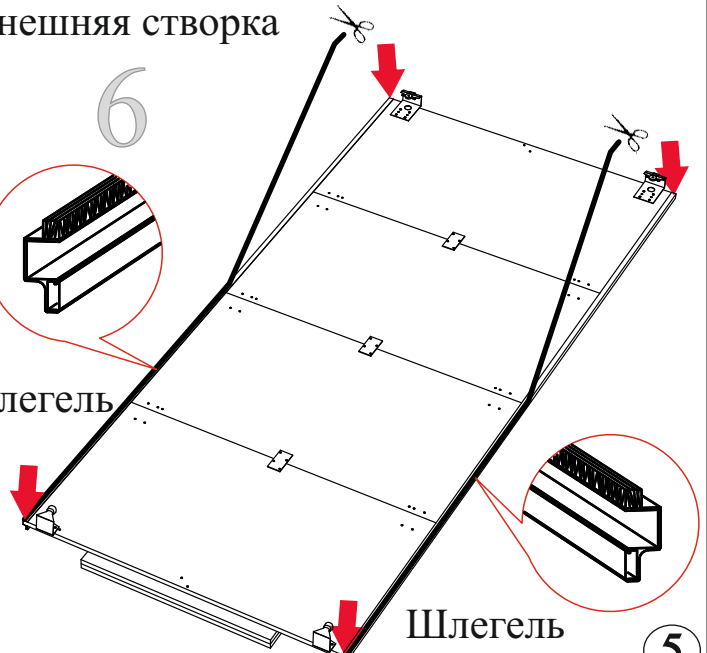

Шлегель

5

Сборка корпуса

Цоколь

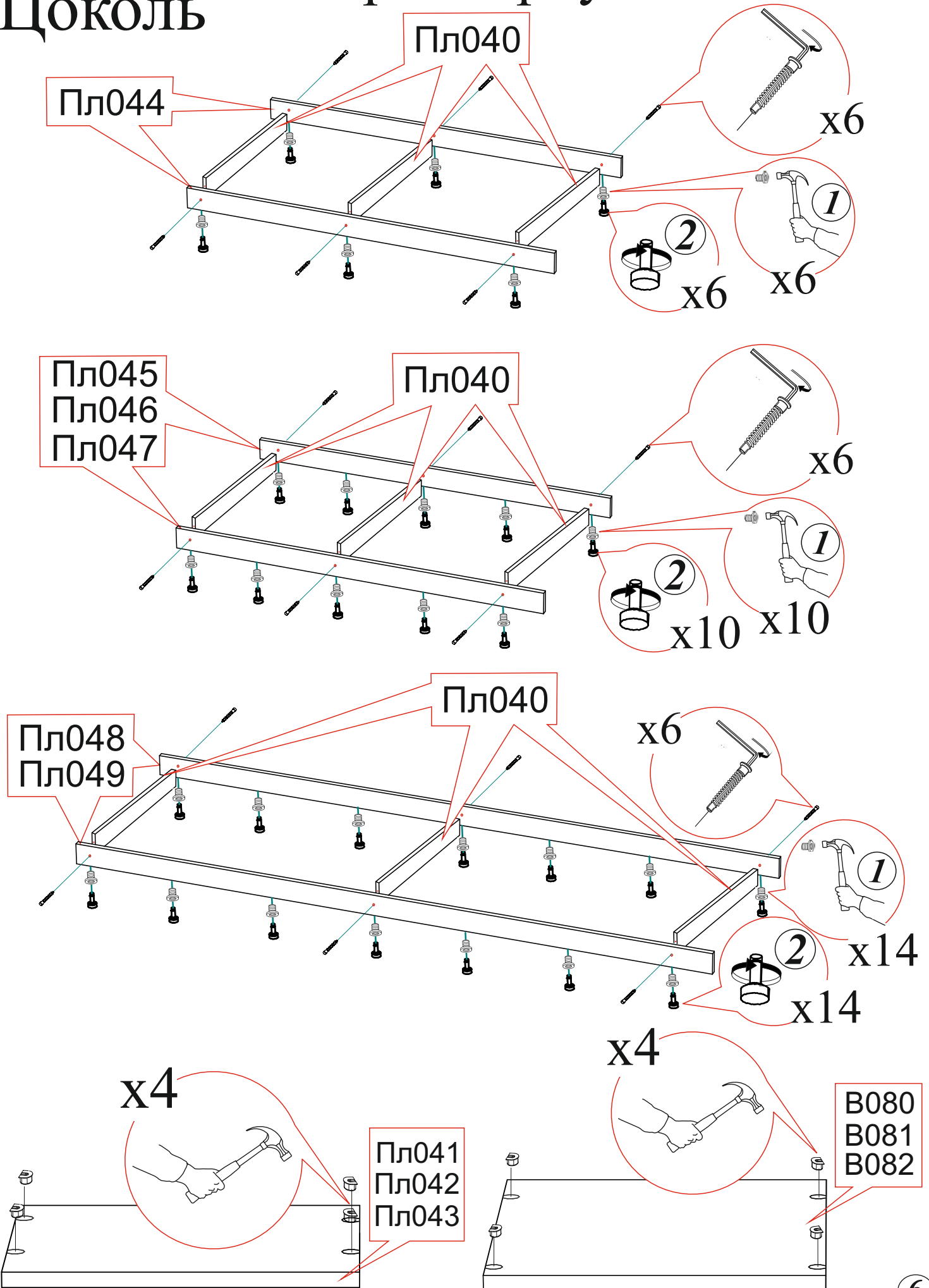

Сборка корпуса в вертикальном положении

Установить собранный цоколь на предполагаемое место расположения шкафа.

Выровнять цоколь относительно полов при помощи строительного уровня.

Вид спереди

Вид сбоку

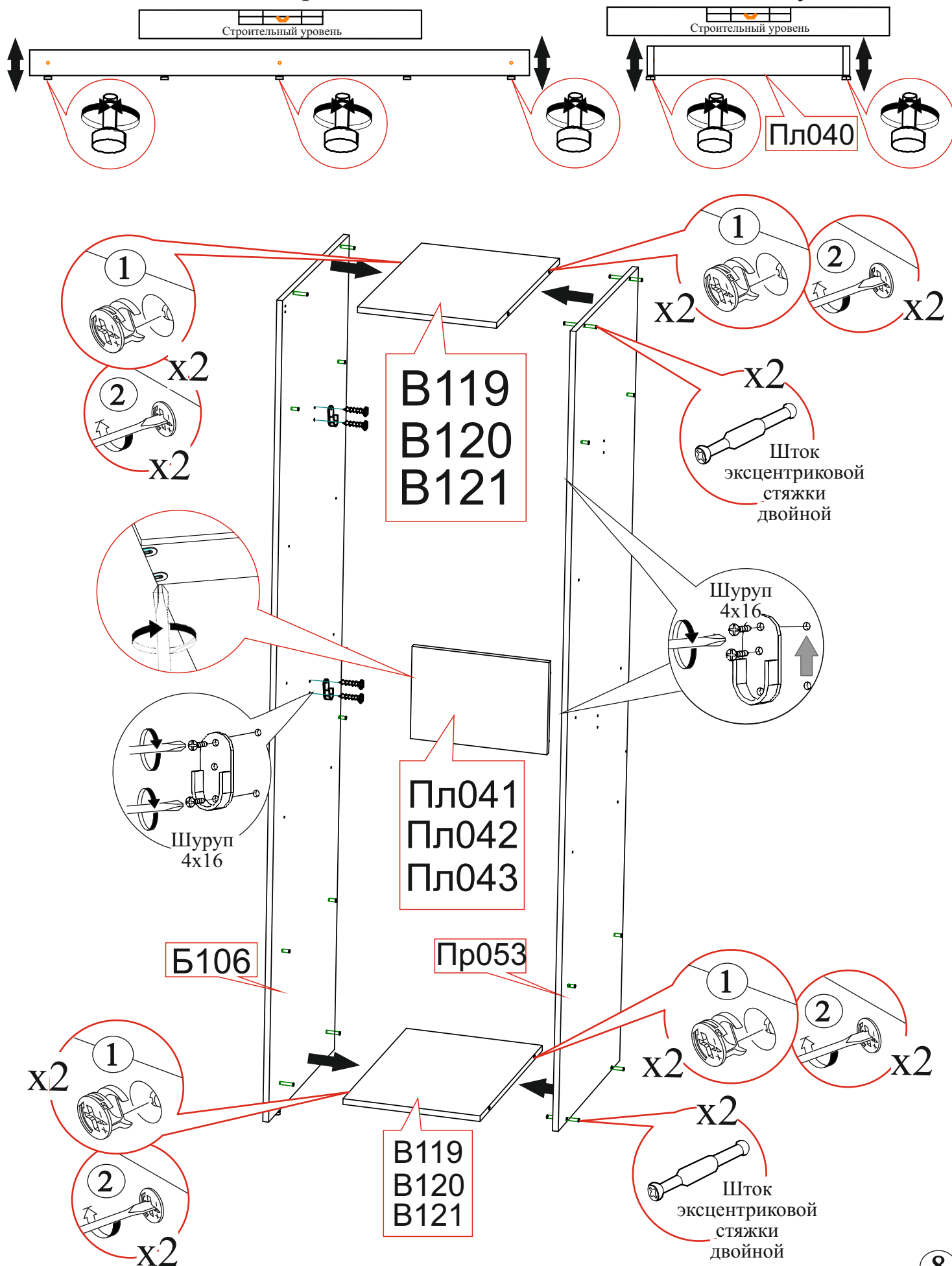

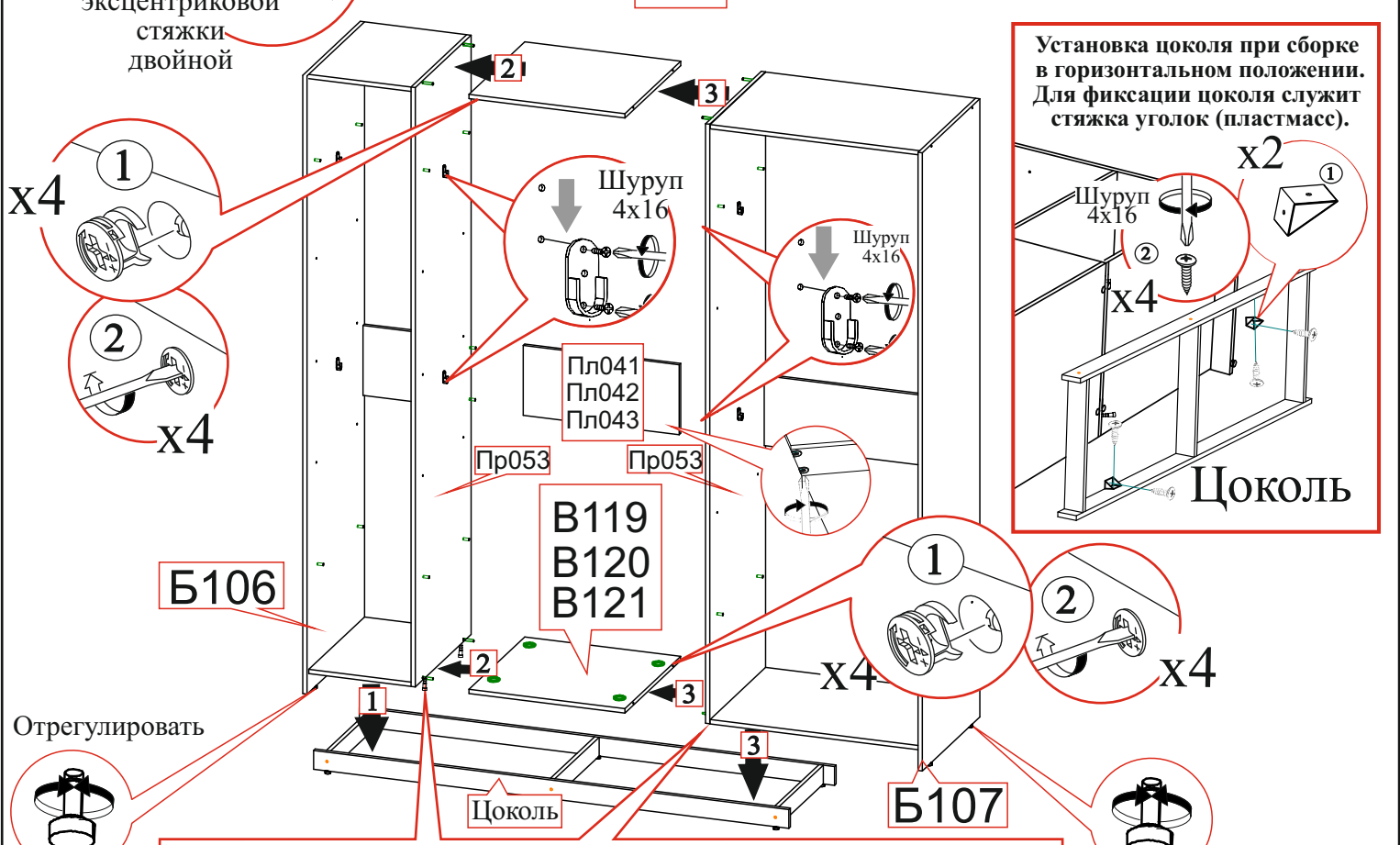
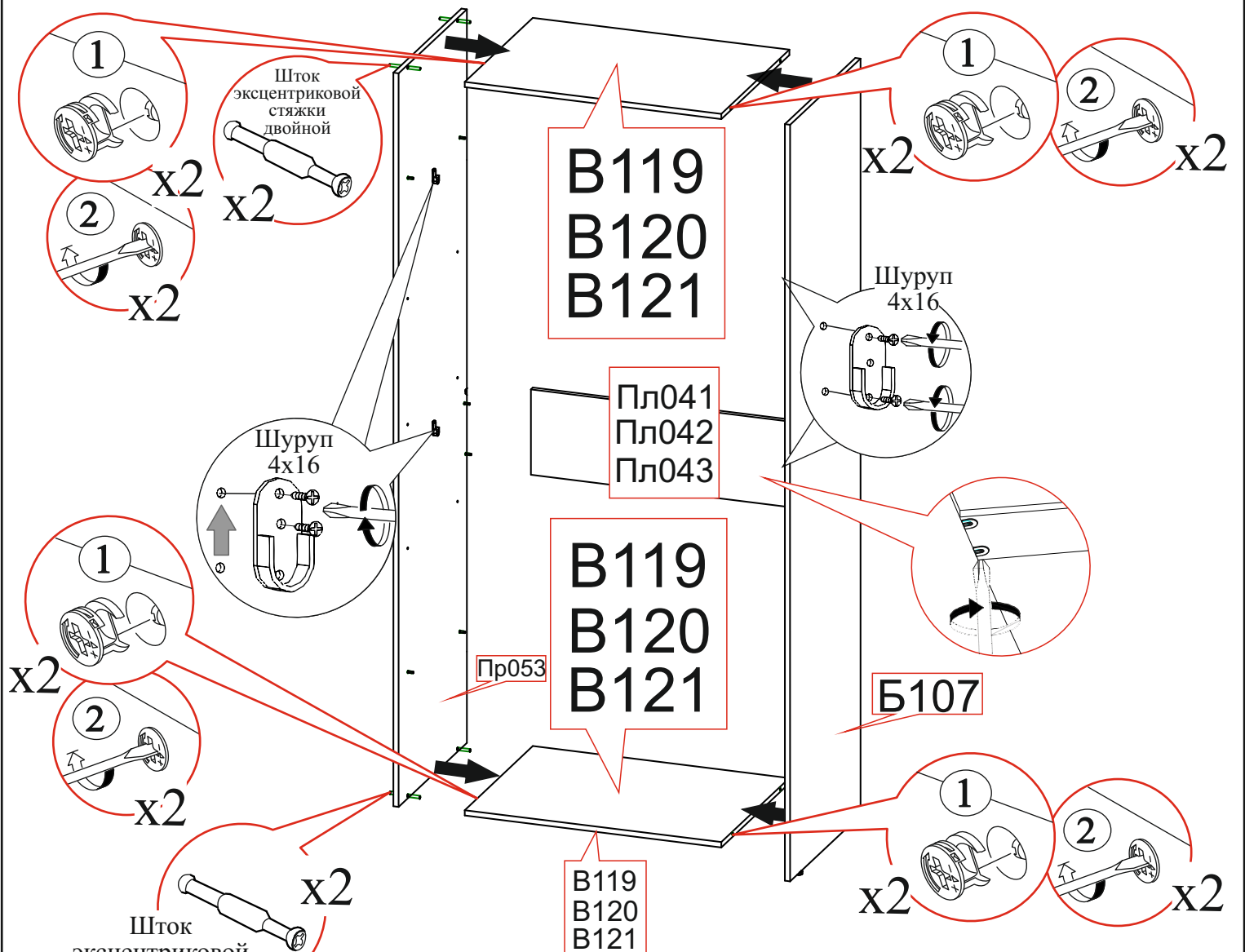

Установка цоколя при сборке в горизонтальном положении. Для фиксации цоколя служит стяжка уголок (пластмасс).

Установка цоколя при сборке в вертикальном положении
 Перегородки установить таким образом, чтоб недовернутые евроштыри были внутри цоколя

Обратная сторона

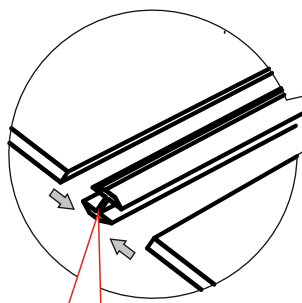

Бр013
Бр014
Бр015

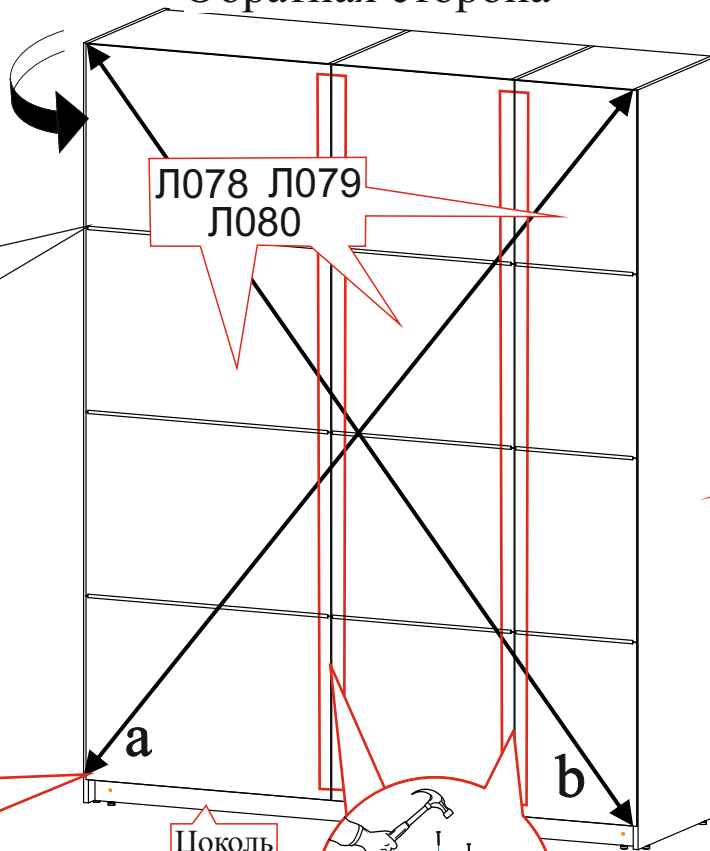

Б106

$a=b$

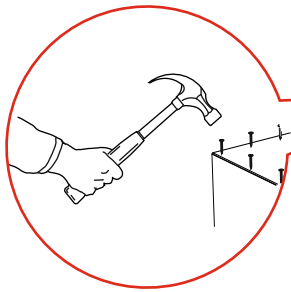

Цоколь



Краб-шайба

Лицевая сторона

В080
В081
В082

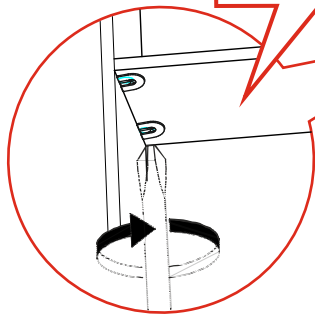

Т0010
Т0011
Т0012

В080
В081
В082

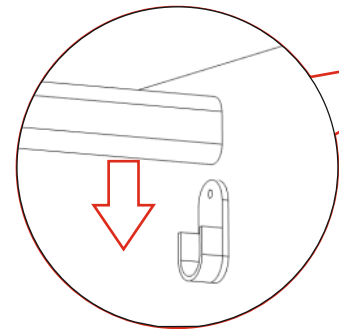
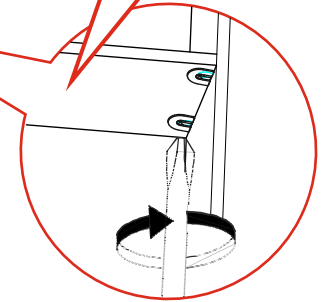

Пр053

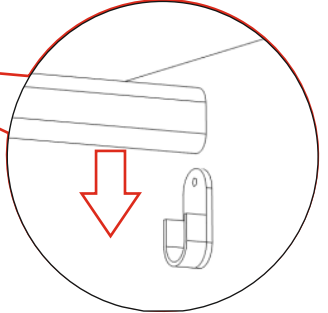

Б106

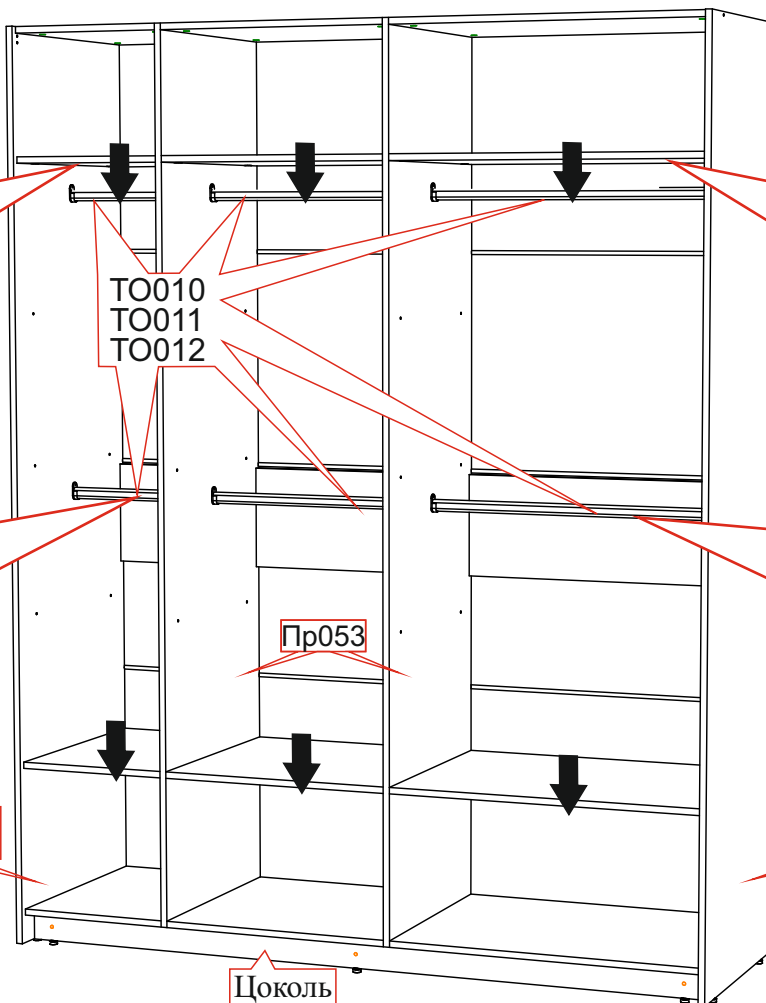

Б107

Цоколь

Установка направляющих

Верх шкафа

Ходовой профиль следует установить по центру шкафа. Должно быть одинаковое расстояние от боковины (Б106 и Б107) до ходового профиля.

При сборке шкафа в горизонтальном положении (лёжа). Перед подъёмом, обязательно установить верхний ходовой профиль!!! Для обеспечения жёсткости конструкции.

Стопор для створок купе
входит в комплект роликов

$a=b$

Верхний
ходовой профиль

Саморез 4x16 с
престайidou
x4

Болт с гайкой
Входит в комплект
роликов

Стопор для передней створки купе
трехстворчатого шкафа купе
входит в комплект роликов

Пр053

Б106

Б107

Низ шкафа

При сборке шкафа
в вертикальном положении.
Просверлить Вязки и Нижнюю
направляющую сверлом диаметром 5 мм.
В полученные отверстия установить
межсекционную стяжку и зафиксировать
нижнюю направляющую к вязкам

Б106

Б107

Нижняя
направляющая
устанавливается
вровень с вязкой

Кусок двустороннего
скотча

Двусторонний скотч
используется при сборке
шкафа в вертикальном
положении

x4 шуруп
4x16

Нижняя
направляющая

При сборке в горизонтальном положении
направляющая фиксируется шурупами 4x16

Навес створок

1

Внутренняя створка

2

Внешняя створка

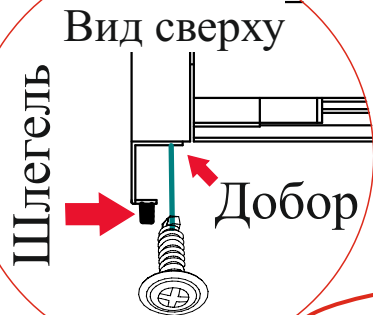
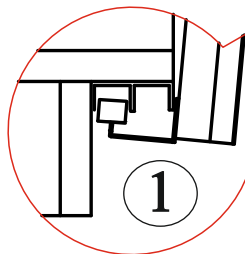
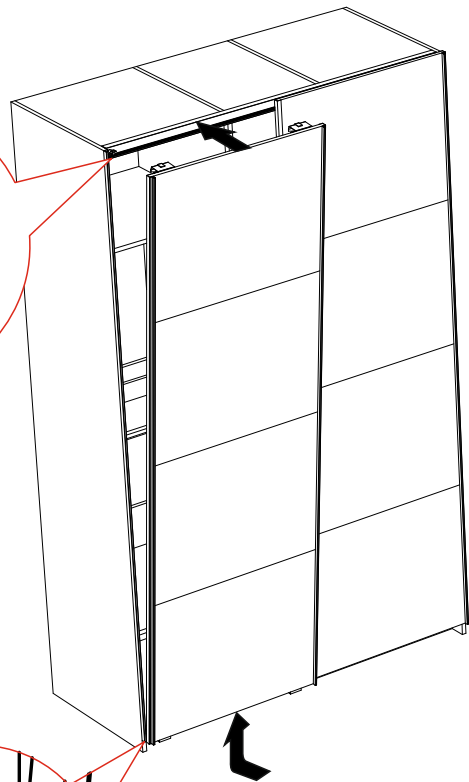
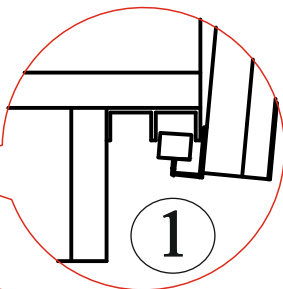
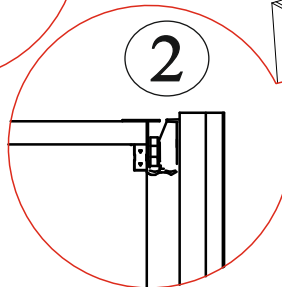
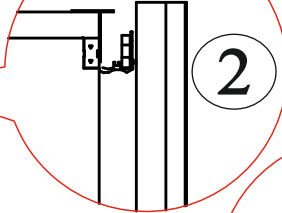
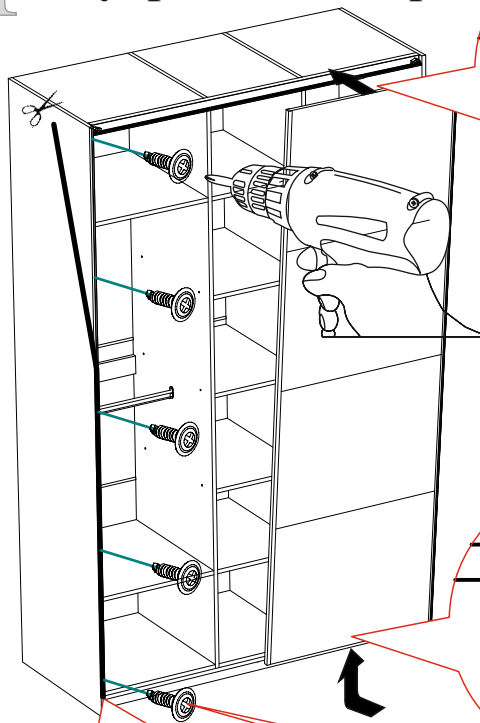

Добор комплектуется только в двухстворчатом шкафу.
И устанавливается на боковину, со стороны внешней створки.

Вид сверху

После регулировки створок.
Обязательно вкрутите фиксаторы на роликах.
И закрутить шурупы 4x16 в оставшиеся отверстия.
Иначе, со временем регулировка сойдет!!!

3

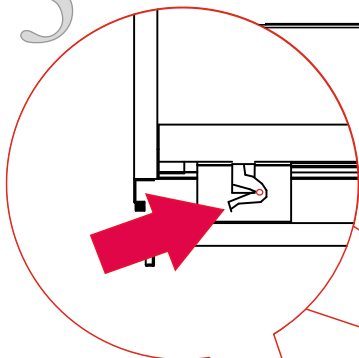

После навеса,
створки следует зафиксировать
на направляющих,
чтобы предотвратить сход.

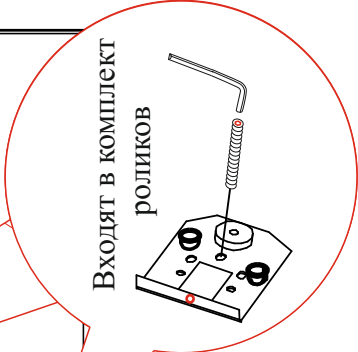

Уважаемый покупатель!

Выражаем Вам искреннюю благодарность за выбор нашей мебели!